

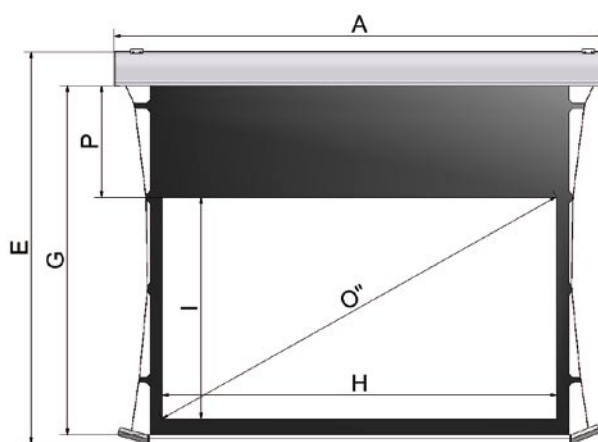

Linia ekranów projekcyjnych średniego formatu (350 – 450 cm szerokości) przeznaczona dla najbardziej wymagających użytkowników, dedykowana do profesjonalnych instalacji AV dla sektora publicznego i edukacyjnego oraz wyposażenia dużych sal konferencyjnych. Jednym z najważniejszych czynników wpływających na jakość ekranów projekcyjnych jest brak fałd i zmarszczeń. Ekran z napinaczami rozwiązuje ten problem za pomocą innowacyjnego i oryginalnego systemu, opracowanego i opatentowanego przez pracowników działu badań i rozwoju Adeo Screen. Ekran Tensio Alumid wyposażony jest w system Tensio - dwa obciążniki, połączone po obu stronach dolnej listwy ekranu, do których zamocowane są sznurki zapewniające optymalną płaskość powierzchni, nawet w przypadku ekranów z wysokim, dodatkowym czarnym pasem na górze ekranu. Konstrukcja bazuje na aluminiowej rurze o dużej wytrzymałości i średnicy 108 mm (co ma niebagatelne znaczenie przy ekranach dużego formatu, szczególnie dla ekranów w formacie 1:1) oraz silniku elektrycznym z momentem obrotowym dopasowanym do rozwijania i zwijania dużej powierzchni materiału projekcyjnego. Taki mechanizm zwijania materiału zapewnia idealnie płaską płaszczyznę, nawet jeśli rozmiar ekranu są znaczne. Kasety wykonane są w całości z aluminium. Każdy ekran wyposażony jest w kompletny zestaw szybkiego montażu, przewodowe sterowanie ściennie oraz podręcznik użytkownika opisujący sposób instalacji.

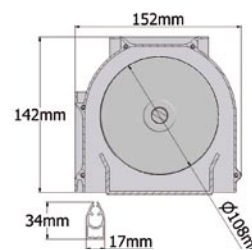

Możliwości personalizacji (System PSS):

- > **Wymiar kasety:** szerokość
- > **Wymiary powierzchni projekcyjnej:** szerokość i wysokość
- > **Montaż kasety:** ściennie-sufitowy szybkiego montażu
- > **Kolor kasety:** tylko biały
- > **Powierzchnie projekcyjne:** VisionWhite, VisionWhitePro, VisionGrey, VisionAcoustik lub Vision MacroAcoustik
- > **Wysokość czarnego topu:** od 10 do 60 cm (patrz tabela)
- > **Strona wysuwu ekranu:** przód lub tył
- > **Strona montażu silnika:** prawa lub lewa

Akcesoria standardowe:

- > Zestaw do montażu ściennie-sufitowego
- > Elektryczny przełącznik ścienny

Akcesoria opcjonalne:

- > Odbiornik radiowy/trigger 12V i pilot zdalnego sterowania
- > Odbiornik IRDA i pilot zdalnego sterowania
- > Dystansowniki do 60 cm

| Format | Szerokość całkowita | Wysokość całkowita | Szerokość materiału | Wysokość materiału | Szerokość powierzchni roboczej | Wysokość powierzchni roboczej | Top standardowy | Top maksymalny | Przekątna | Rozmiar opakowania | Waga netto | Waga brutto |
|--------|---------------------|--------------------|---------------------|--------------------|--------------------------------|-------------------------------|-----------------|----------------|-----------|--------------------|------------|-------------|
| | A | E | F | G | H | I | P | cm | | | | |
| 4:3 | 406 | 306 | 374 | 288 | 364 | 273 | 10 | 20 | 179 | 425X20X21 | 36 | 42 |
| | 456 | 343 | 424 | 326 | 414 | 311 | 10 | 20 | 204 | 475X20X21 | 41 | 47 |
| 16:9 | 406 | 252 | 400 | 234 | 390 | 219 | 10 | 60 | 176 | 425x20x21 | 35 | 41 |
| | 456 | 266 | 424 | 248 | 414 | 233 | 10 | 60 | 187 | 475X20X21 | 40 | 46 |



Formaty standardowe



Przykładowe formaty personalizowane PSS



Certyfikat trudnopłatności

